



**ZANOTTI Spa**  
Via M.L. King, 30  
46020 - Pegognaga (MN) - ITALY  
Tel. +39 0376 5551  
Fax +39 0376 536554  
info@zanotti.com

## Tarjeta técnica máquina

Versión 1.35

Modelo:

**MGM10602F**

Categoría:

**Uniblock GM**

### Datos técnicos

Características	U.M.	Valor
Temperatura trabajo	°C	+10 ÷ -5
Arranque		Directo
Voltaje	Volt-Ph-Hz	230/1~/50
Absorción nominal	kW*	0,70
Absorción nominal	Amp*	4,10
Corriente de arranque	Amp	25,0
Corriente máxima	Amp	7,8
Refrigerante		R404A
Desescarche		Gas caliente
Masa	Kg	56

### Compresor

Tipo		Hermético
Potencia nominal	kW	0,46

### Condensador

Volumen de aire	m <sup>3</sup> /h	600
-----------------	-------------------	-----

### Evaporador

Volumen de aire	m <sup>3</sup> /h	600
Proyección aire	m**	4

Categoría PED		0
---------------	--	---



### Datos de la energía

Tc °C	Ta °C	P watt	P Kcal/h	V100 m <sup>3</sup>	V80 m <sup>3</sup>	V60 m <sup>3</sup>
10	20	1712	1472	16	15	13
	25	1628	1400	15	14	12
	30	1542	1326	14	13	12
	35	1455	1251	13	12	11
	40	1367	1176	12	11	10
5	20	1463	1258	13	12	11
	25	1381	1188	12	11	10
	30	1299	1117	11	10	9,1
	35	1217	1047	9,8	8,9	8,1
	40	1135	976	8,8	8	7,3
0	20	1290	1109	11	10	9,1
	25	1214	1044	9,7	8,8	8,1
	30	1138	979	8,9	8,1	7,4
	35	1062	913	8	7,3	6,6
	40	986	848	7,2	6,6	6
-5	20	1111	955	8,6	7,8	7,1
	25	1041	895	7,8	7,1	6,5
	30	972	836	7	6,4	5,8
	35	903	777	6,3	5,7	5,2
	40	835	718	5,6	5,1	4,6
	45	768	660	5	4,6	4,1

\* En funcionamiento: 0 ÷ +30°C

\*\* Utilizar como mera indicación. La proyección del aire depende de numerosos factores: altura de la cámara, almacenamiento del producto, posición del evap.etc.

Tc: Temperatura cámara fría - TA:Temperatura externa.

P: Capacidad refrigerante - V: Volumen del cámara de Reccomanded

Dimensioni - Dimensions - Dimensions  
Abmessungen - Dimensiones

**GM1**

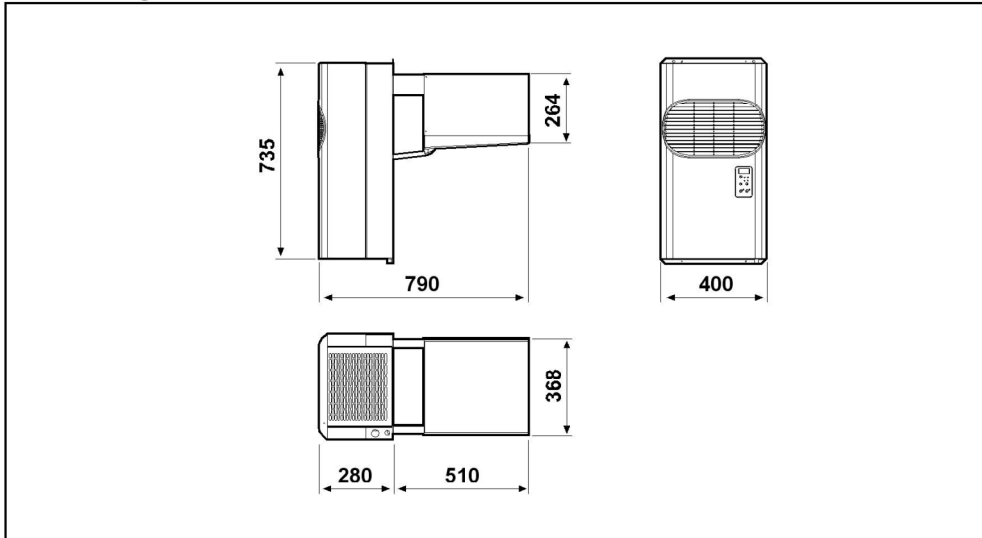

Schema di montaggio - Mounting scheme - Schema de montage  
Montageschema - Esquema de montaje

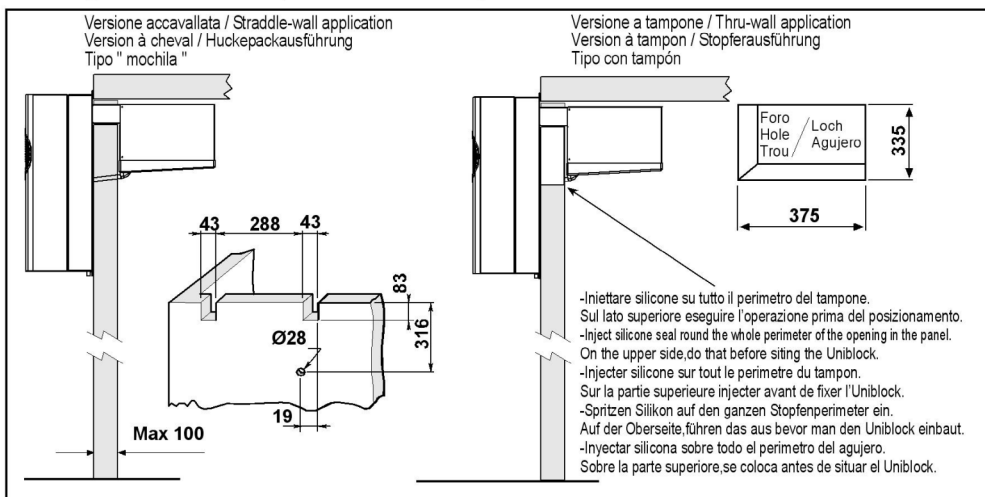

- \* Raccomandazioni in sede di installazione e per il controllo fornite sul manuale di installazione
- \* To be advised at time of order for factory installation and operating instructions
- \* Recommendations au moments d'installations et pour le contrôle fournis sur le manuel d'installation
- \* Empfehlungen für die Installationsphase und zur Kontrolle, die im Handbuch zur Installation enthalten sind
- \* Por cuanto respecta a recomendaciones de instalación y control ver manual de instalación

Massa e misure imballi - Packing mass and dimensions - Masse et dimensions emballages  
Verpackungsmasse und-abmessungen - Masa y medidas del embalaje

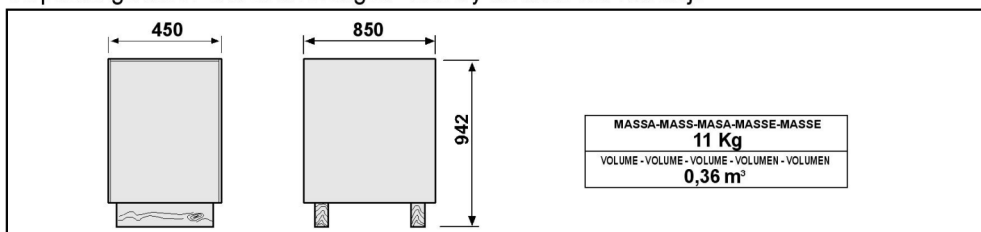

**ZANOTTI S.p.A.**