



**ZANOTTI Spa**  
Via M.L. King, 30  
46020 - Pegognaga (MN) - ITALY  
Tel. +39 0376 5551  
Fax +39 0376 536554  
info@zanotti.com

## Tarjeta técnica máquina

Versión 1.35

Modelo:

**MGS10302F**

Categoría:

**Uniblock GS**

### Datos técnicos

Características	U.M.	Valor
Temperatura trabajo	°C	+10 ÷ -5
Arranque		Directo
Voltaje	Volt-Ph-Hz	230/1~/50
Absorción nominal	kW*	0,60
Absorción nominal	Amp*	3,80
Corriente de arranque	Amp	17,0
Corriente máxima	Amp	4,5
Refrigerante		R404A
Desescarche		Eléctrico
Calentadores para descongelar	watt	450
Masa de la unidad condensadora	Kg	42
Masa del evaporador	Kg	13

### Compresor

Tipo		Hermético
Potencia nominal	kW	0,25

### Condensador

Volumen de aire	m³/h	600
-----------------	------	-----

### Evaporador

Volumen de aire	m³/h	600
Proyección aire	m**	4

Categoría PED		0
---------------	--	---



### Datos de la energía

Tc °C	Ta °C	P watt	P Kcal/h	V100 m³	V80 m³	V60 m³
	20	1295	1114	11	10	9,1
	25	1214	1044	9,7	8,8	8,1
10	30	1133	974	8,8	8	7,3
	35	1055	907	7,9	7,2	6,6
	40	979	842	7,1	6,5	5,9
	45	906	779	6,4	5,8	5,3
	20	1128	970	8,7	7,9	7,2
	25	1052	905	7,9	7,2	6,6
5	30	980	843	7,1	6,5	5,9
	35	910	783	6,4	5,8	5,3
	40	844	726	5,7	5,2	4,7
	45	779	670	5,1	4,6	4,2
	20	972	836	7	6,4	5,8
	25	904	777	6,3	5,7	5,2
0	30	840	722	5,7	5,2	4,7
	35	779	670	5,1	4,6	4,2
	40	721	620	4,5	4,1	3,7
	45	664	571	4	3,6	3,3
	20	819	704	5,5	5	4,6
	25	760	654	4,9	4,5	4,1
-5	30	704	605	4,4	4	3,7
	35	652	561	3,9	3,5	3,2
	40	602	518	3,5	3,2	2,9
	45	553	476	3,1	2,8	2,6

\* En funcionamiento: 0 ÷ +30°C

\*\* Utilizar como mera indicación. La proyección del aire depende de numerosos factores: altura de la cámara, almacenamiento del producto, posición del evap.etc.

Tc: Temperatura cámara fría - TA:Temperatura externa.

P: Capacidad refrigerante - V: Volumen del cámara de Reccomanded

Dimensioni - Dimensions - Dimensions  
Abmessungen - Dimensiones

**GS1**

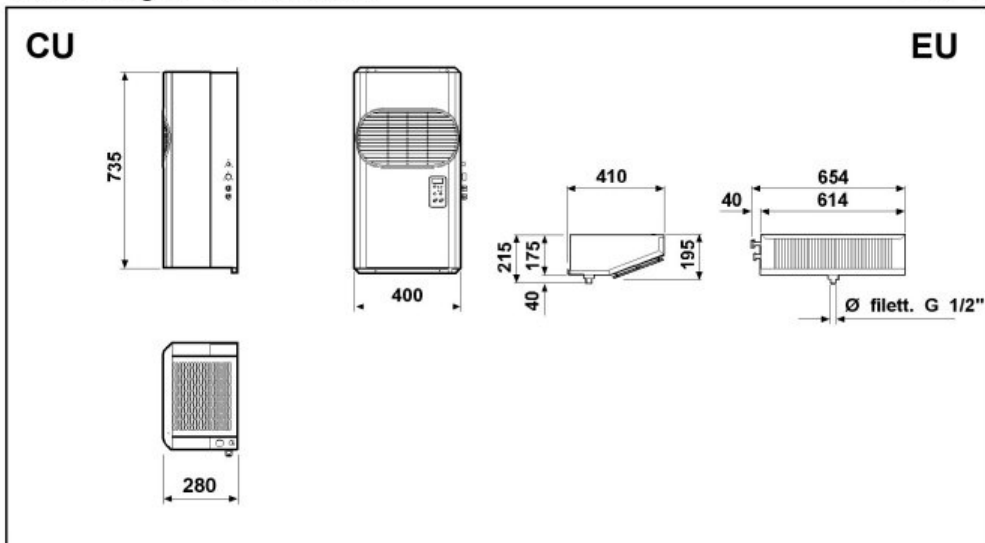

Schema di montaggio - Mounting scheme - Schema de montage  
Montageschema - Esquema de montaje

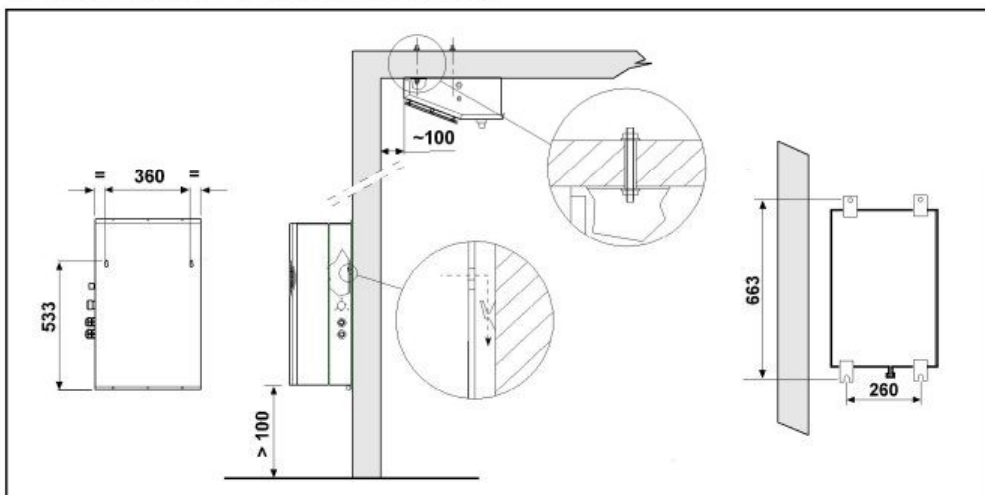

- \* Raccomandazioni in sede di installazione e per il controllo fornite sul manuale di installazione
- \* To be advised at time of order for factory installation and operating instructions
- \* Recommendations au moments d'installations et pour le contrôle fournis sur le manuel d'installation
- \* Empfehlungen für die Installationsphase und zur Kontrolle, die im Handbuch zur Installation enthalten sind
- \* Por cuanto respecta a recomendaciones de instalación y control ver manual de instalación

Massa e misure imballi - Packing mass and dimensions - Masse et dimensions emballages  
Verpackungsmasse und-abmessungen - Masa y medidas del embalaje

CU		EU		CU		EU	
	490		610		260		470
			955		780		780
				MASSA-MASS-MASA-MASSE-MASSE <b>11 Kg</b> VOLUME - VOLUME - VOLUME - VOLUMEN - VOLUMEN <b>0,28 m³</b>			
				MASSA-MASS-MASA-MASSE-MASSE <b>1,5 Kg</b> VOLUME - VOLUME - VOLUME - VOLUMEN - VOLUMEN <b>0,10 m³</b>			

**ZANOTTI S.p.A.**