



ZANOTTI Spa
Via M.L. King, 30
46020 - Pegognaga (MN) - ITALY
Tel. +39 0376 5551
Fax +39 0376 536554
info@zanotti.com

Tarjeta técnica máquina

Versión 1.35

Modelo:

MGS10302E

Categoría:

Uniblock GS

Datos técnicos

Características	U.M.	Valor
Temperatura trabajo	°C	+10 ÷ -5
Arranque		Directo
Voltaje	Volt-Ph-Hz	230/1~/50
Absorción nominal	kW*	0,60
Absorción nominal	Amp*	3,70
Corriente de arranque	Amp	19,0
Corriente máxima	Amp	6,1
Refrigerante		R134a
Desescarche		Eléctrico
Calentadores para descongelar	watt	450
Masa de la unidad condensadora	Kg	42
Masa del evaporador	Kg	13

Compresor

Tipo		Hermético
Potencia nominal	kW	0,4

Condensador

Volumen de aire	m³/h	600
-----------------	------	-----

Evaporador

Volumen de aire	m³/h	600
Proyección aire	m**	4

Categoría PED		0
---------------	--	---



Datos de la energía

Tc °C	Ta °C	P watt	P Kcal/h	V100 m³	V80 m³	V60 m³
10	20	1305	1122	11	10	9,1
	25	1239	1066	10	9,1	8,3
	30	1171	1007	9,2	8,4	7,6
	35	1103	949	8,5	7,7	7,1
	40	1037	892	7,7	7	6,4
5	45	973	837	7,1	6,5	5,9
	20	1140	980	8,9	8,1	7,4
	25	1067	918	8,1	7,4	6,7
	30	1011	869	7,5	6,8	6,2
	35	962	827	6,9	6,3	5,7
0	40	910	783	6,4	5,8	5,3
	45	844	726	5,7	5,2	4,7
	20	977	840	7,1	6,5	5,9
	25	905	778	6,3	5,7	5,2
	30	855	735	5,8	5,3	4,8
-5	35	815	701	5,4	4,9	4,5
	40	772	664	5	4,6	4,1
	45	715	615	4,5	4,1	3,7
	20	821	706	5,5	5	4,6
	25	758	652	4,9	4,5	4,1
-5	30	713	613	4,5	4,1	3,7
	35	677	582	4,1	3,7	3,4
	40	643	553	3,8	3,5	3,2
	45	603	519	3,5	3,2	2,9

* En funcionamiento: 0 ÷ +30°C

** Utilizar como mera indicación. La proyección del aire depende de numerosos factores: altura de la cámara, almacenamiento del producto, posición del evap.etc.

Tc: Temperatura cámara fría - TA: Temperatura externa.

P: Capacidad refrigerante - V: Volumen del cámara de Reccomanded

Dimensioni - Dimensions - Dimensions
Abmessungen - Dimensiones

GS1

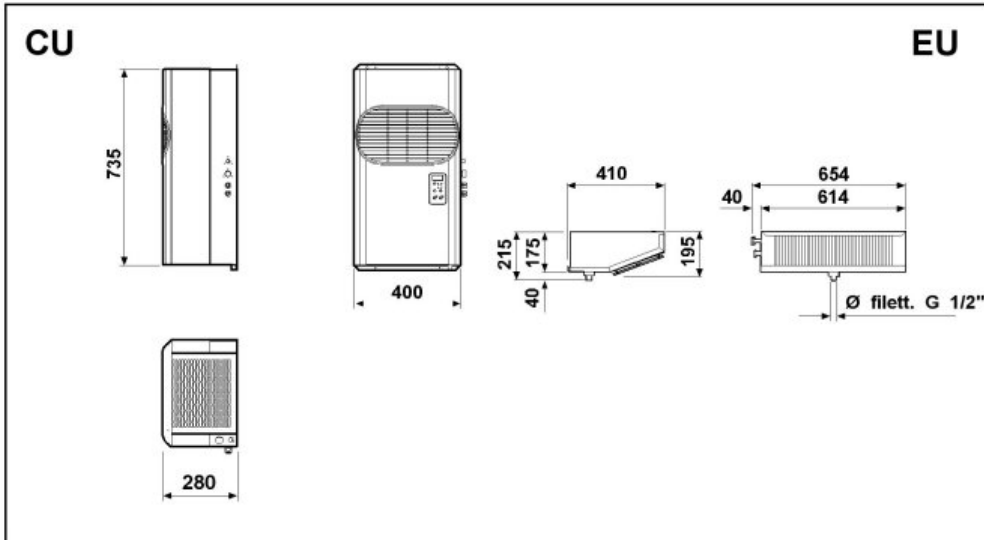

Schema di montaggio - Mounting scheme - Schema de montage
Montageschema - Esquema de montaje

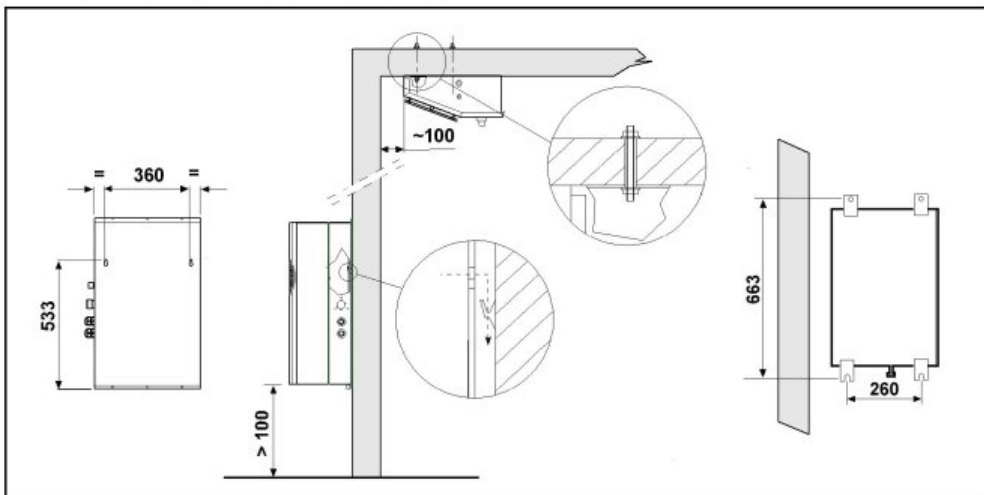

- * Raccomandazioni in sede di installazione e per il controllo fornite sul manuale di installazione
- * To be advised at time of order for factory installation and operating instructions
- * Recommendations au moments d'installations et pour le contrôle fournis sur le manuel d'installation
- * Empfehlungen für die Installationsphase und zur Kontrolle, die im Handbuch zur Installation enthalten sind
- * Por cuanto respecta a recomendaciones de instalación y control ver manual de instalación

Massa e misure imballi - Packing mass and dimensions - Masse et dimensions emballages
Verpackungsmasse und-abmessungen - Masa y medidas del embalaje

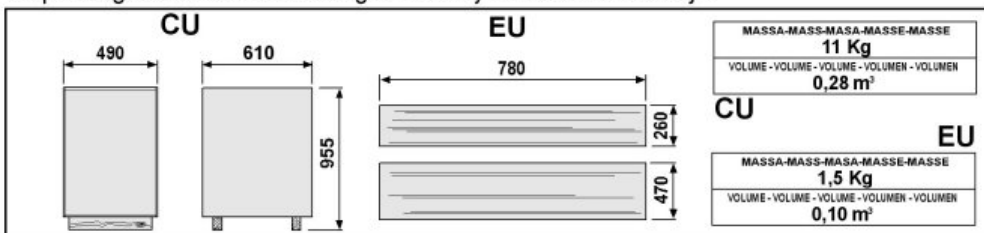

ZANOTTI S.p.A.