



ZANOTTI Spa
Via M.L. King, 30
46020 - Pegognaga (MN) - ITALY
Tel. +39 0376 5551
Fax +39 0376 536554
info@zanotti.com

Tarjeta técnica máquina

Versión 1.35

Modelo:

MGS11002F

Categoría:

Uniblock GS

Datos técnicos

Características	U.M.	Valor
Temperatura trabajo	°C	+10 ÷ -5
Arranque		Directo
Voltaje	Volt-Ph-Hz	230/1~/50
Absorción nominal	kW*	0,90
Absorción nominal	Amp*	5,60
Corriente de arranque	Amp	33,0
Corriente máxima	Amp	11,3
Refrigerante		R404A
Desescarche		Eléctrico
Calentadores para descongelar	watt	450
Masa de la unidad condensadora	Kg	54
Masa del evaporador	Kg	13

Compresor

Tipo		Hermético
Potencia nominal	kW	0,74

Condensador

Volumen de aire	m³/h	600
-----------------	------	-----

Evaporador

Volumen de aire	m³/h	600
Proyección aire	m**	4
Categoría PED		0



Datos de la energía

Tc °C	Ta °C	P watt	P Kcal/h	V100 m³	V80 m³	V60 m³
	20	2101	1807	20	18	17
	25	2000	1720	19	17	16
10	30	1901	1635	17	15	14
	35	1801	1549	17	15	14
	40	1701	1463	16	15	13
	45	1599	1375	14	13	12
	20	1877	1614	18	16	15
	25	1787	1537	17	15	14
5	30	1697	1459	16	15	13
	35	1606	1381	14	13	12
	40	1514	1302	13	12	11
	45	1421	1222	12	11	10
	20	1669	1435	15	14	12
	25	1590	1367	14	13	12
0	30	1510	1299	13	12	11
	35	1431	1231	12	11	10
	40	1352	1163	11	10	9,1
	45	1271	1093	10	9,1	8,3
	20	1456	1252	13	12	11
	25	1382	1189	12	11	10
-5	30	1309	1126	11	10	9,1
	35	1237	1064	10	9,1	8,3
	40	1164	1001	9,2	8,4	7,6
	45	1092	939	8,3	7,6	6,9

* En funcionamiento: 0 ÷ +30°C

** Utilizar como mera indicación. La proyección del aire depende de numerosos factores: altura de la cámara, almacenamiento del producto, posición del evap.etc.

Tc: Temperatura cámara fría - TA: Temperatura externa.

P: Capacidad refrigerante - V: Volumen del cámara de Reccomanded

Dimensioni - Dimensions - Dimensions
Abmessungen - Dimensiones

GS1

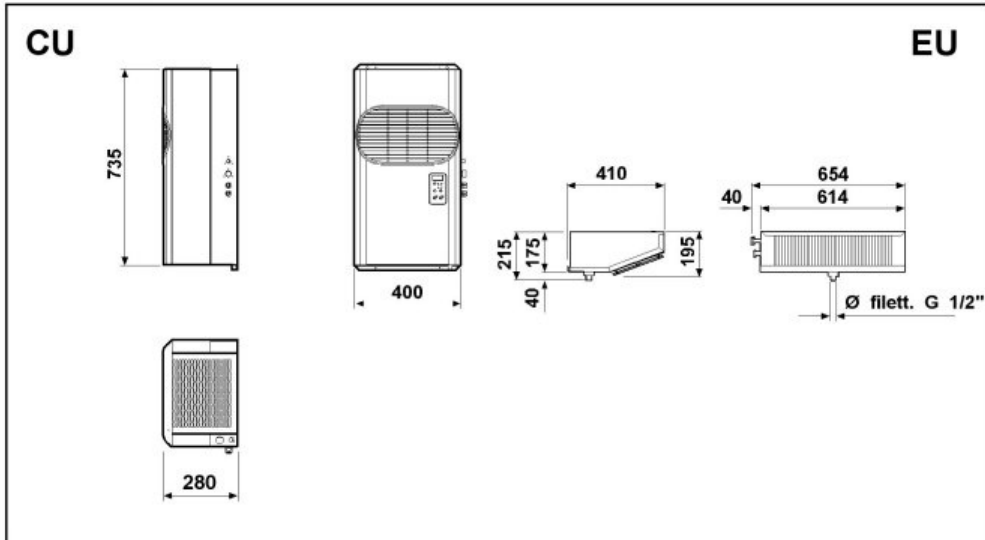

Schema di montaggio - Mounting scheme - Schema de montage
Montageschema - Esquema de montaje

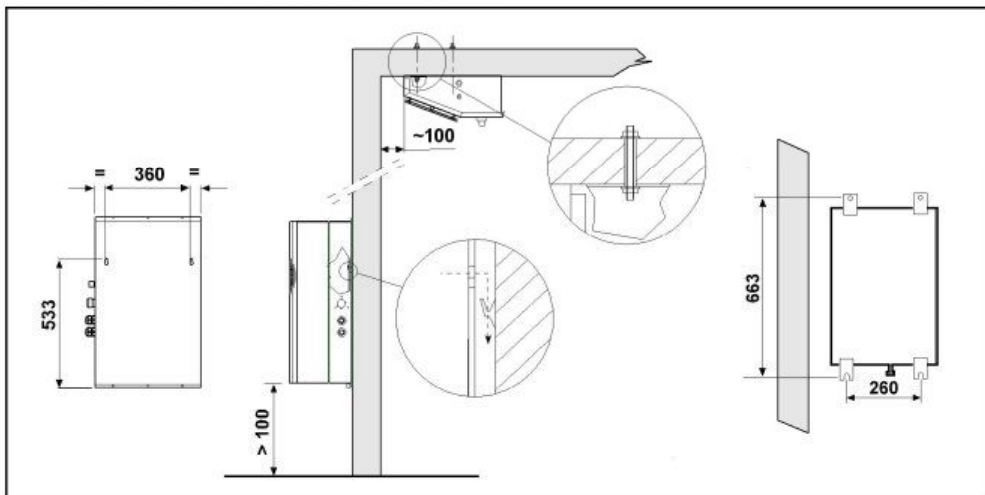

- * Raccomandazioni in sede di installazione e per il controllo fornite sul manuale di installazione
- * To be advised at time of order for factory installation and operating instructions
- * Recommendations au moments d'installations et pour le contrôle fournis sur le manuel d'installation
- * Empfehlungen für die Installationsphase und zur Kontrolle, die im Handbuch zur Installation enthalten sind
- * Por cuanto respecta a recomendaciones de instalación y control ver manual de instalación

Massa e misure imballi - Packing mass and dimensions - Masse et dimensions emballages
Verpackungsmasse und-abmessungen - Masa y medidas del embalaje

CU		EU	
490	610	780	260
	955		470
CU MASSA-MASS-MASA-MASSE-MASSE 11 Kg VOLUME - VOLUME - VOLUME - VOLUMEN - VOLUMEN 0,28 m³		EU MASSA-MASS-MASA-MASSE-MASSE 1,5 Kg VOLUME - VOLUME - VOLUME - VOLUMEN - VOLUMEN 0,10 m³	

ZANOTTI S.p.A.